

EVOLUTION AS-III Light (耐荷重 75 kg)

< 発注 ・ 見積り >

※必須 補装具申請 あり なし < 出荷予定日 月 日 >

秘 Confidential

第10版 2022.10

発注	ご利用者様氏名	様
	メモ	
	金額	
担当		
直送先	TEL - -	

フレーム	<input type="checkbox"/> フォールディング(折りたたみ)タイプ <input type="checkbox"/> リジッド(固定)タイプ	¥318,800
シートサイドパイプ	<input type="checkbox"/> フラットタイプ <input type="checkbox"/> アップタイプ [<input type="checkbox"/> 5 cm <input type="checkbox"/> 6 cm <input type="checkbox"/> 7 cm <input type="checkbox"/> 8 cm]	¥0
車輪	<input type="checkbox"/> スポーク <input type="checkbox"/> 24 インチ[540] 標準¥0 <input type="checkbox"/> ライトホイール ¥55,000	
	<input type="checkbox"/> 24 インチ <input type="checkbox"/> エブリデー (<input type="checkbox"/> 黒 <input type="checkbox"/> 白) <input type="checkbox"/> SPORT (<input type="checkbox"/> 黒 <input type="checkbox"/> 青 <input type="checkbox"/> 黄)	¥88,000
	スピナジー <input type="checkbox"/> ライトエクストリーム Light (<input type="checkbox"/> 黒 <input type="checkbox"/> 白 <input type="checkbox"/> 赤 <input type="checkbox"/> 橙)	¥88,000
タイヤ	パナレーサー <input type="checkbox"/> Spec.SII 23-540 (<input type="checkbox"/> グレー <input type="checkbox"/> 青 <input type="checkbox"/> 赤)	¥0
	<input type="checkbox"/> Spec.A 25-540 黒のみ	¥900
	その他 <input type="checkbox"/> ()	
ハンドリム	<input type="checkbox"/> ハードアルマイトφ19 ピン間隔(cm) <input type="checkbox"/> 0.5 <input type="checkbox"/> 1.0 <input type="checkbox"/> 1.5 <input type="checkbox"/> 2.0 <input type="checkbox"/> 2.5 <input type="checkbox"/> 3.0	¥0
	<input type="checkbox"/> 楕円ハンドリムピン間隔(cm) <input type="checkbox"/> 0.5 <input type="checkbox"/> 1.0 <input type="checkbox"/> 1.5 ※標準ホイール・ライトホイールは取付不可	¥16,500
	<input type="checkbox"/> ナチュラルフィット・ハンドリム LT(cm) <input type="checkbox"/> 1.0 <input type="checkbox"/> 1.5 <input type="checkbox"/> 2.0 ※標準ホイールは取付不可	¥37,400
ブレーキ	<input type="checkbox"/> POS [<input type="checkbox"/> バネ無 <input type="checkbox"/> バネ有] <input type="checkbox"/> PD4	¥0
キャスタ	<input type="checkbox"/> 3 インチクッション <input type="checkbox"/> 4 インチクッション <input type="checkbox"/> 4 インチ幅広クッション	¥0
	<input type="checkbox"/> アルミホイール 4 インチクッション <input type="checkbox"/> アルミホイール 4 インチ幅広クッション	¥10,200
	<input type="checkbox"/> 4 インチライトニングホイール	¥4,900
	<input type="checkbox"/> フロッグレグ アルミホイール(幅細) <input type="checkbox"/> 3 インチ <input type="checkbox"/> 4 インチ 色: ※注1	¥20,400
	<input type="checkbox"/> フロッグレグ アルミホイール(幅広) <input type="checkbox"/> 3 インチ <input type="checkbox"/> 4 インチ 色: ※注1	¥20,400
サイドガード	<input type="checkbox"/> 無し <input type="checkbox"/> 有り <input type="checkbox"/> アルミ板 <input type="checkbox"/> 布(NM-8) (<input type="checkbox"/> デスク <input type="checkbox"/> タイヤアール)	¥11,000
	標準¥0 <input type="checkbox"/> カーボン(泥除け付き) ※形状変更不可	¥30,800
フットサポート	※フォールディング選択時 <input type="checkbox"/> 中折れ式(パイプ式) 標準¥0 <input type="checkbox"/> 片折れ式 ¥2,200	
	※リジッド選択時 <input type="checkbox"/> パイプ式 ¥0 <input type="checkbox"/> アルミ板溶接 ¥0	
グリップ	<input type="checkbox"/> なし <input type="checkbox"/> アール <input type="checkbox"/> 直角	¥0
バックサポート	<input type="checkbox"/> 標準 <input type="checkbox"/> その他 ()	都度見積
クッション	<input type="checkbox"/> オーダー 厚(cm) × 幅(cm) × 奥行(cm) カバー()	都度見積
	<input type="checkbox"/> JAY クッション () <input type="checkbox"/> VARILITE クッション ()	都度見積
パーツカラー	<input type="checkbox"/> アルマイト銀 (標準)¥0 ※銀以外のパーツカラーご指示の場合は下記個別カラー選択願います	
個別パーツカラー () 艶消しは別途加算	<input type="checkbox"/> キャスターフォーク ¥2,200 <input type="checkbox"/> アームサポート ¥2,200 <input type="checkbox"/> アームサポートホルダー ¥1,700	
	<input type="checkbox"/> キャスターケースキャップ ¥2,800 <input type="checkbox"/> POS ブレーキ(ノブキャップ含む) ¥8,300 <input type="checkbox"/> POS ブレーキステー ¥1,700	
	<input type="checkbox"/> エクス(タスキ含む) ¥5,500 <input type="checkbox"/> キャスターアルミホイール ¥2,800 <input type="checkbox"/> 楕円ハンドリム ¥9,200	
	<input type="checkbox"/> フットサポート(ホスト含む) ¥8,800 <input type="checkbox"/> レグパイプカラー(レグパイプ下部) ¥2,200	

※注1:レッド・ブルー・オレンジ・ゴールド・シルバー・ブラック

フレームカラー オプション	<input type="checkbox"/> 塗装 ()	¥0	
	<input type="checkbox"/> アルマイト () ※つや消しアルマイトは別途加算	¥0	
	<input type="checkbox"/> アルマイト&塗装 ツートンカラー 上: () 下: ()	¥16,500	
その他	<input type="checkbox"/> パイプアームサポート <input type="checkbox"/> 固定 <input type="checkbox"/> ハネ上げ _____ cm (28cm~32cm、1cm ピッチ)	¥12,500	
	<input type="checkbox"/> 折りたたみ式転倒防止装置<ヤマハ A タイプ>	¥32,700	
	<input type="checkbox"/> レグパイプカバー	¥6,400	
	<input type="checkbox"/> ポケット(1個) ※仕様は下記図面に図示してください (2個目から加算)	¥0	
	<input type="checkbox"/> スマートフラップ(後付け式泥除け) ※サイドガードカーボンの場合選択不可	¥8,100	
	<input type="checkbox"/> ドリンクホルダー (<input type="checkbox"/> 黒 <input type="checkbox"/> 赤)	¥2,500	
	<input type="checkbox"/> スマートフォンホルダー (<input type="checkbox"/> 黒 <input type="checkbox"/> 赤)	¥1,800	
	<input type="checkbox"/> ユニバーサルネット	¥6,000	
	<input type="checkbox"/> F キャリヤ ※レグパイプ絞り有りの場合選択不可	¥8,100	
	<input type="checkbox"/> その他 ()	都度見積	
	<input type="checkbox"/> ファイテンバックサポート(ファイテン(株)とのコラボレーションシートです)	¥13,200	
	① シート幅 cm	② フレーム長 cm	③ 座シート奥行 cm
⑤ 肘長 cm	⑥ サイドガード高 cm	⑦ バックサポート高 cm	⑧ 後座高 cm
⑨ 前座高 cm	⑩ ステップ高 cm	⑪ 車軸前出し cm	⑫ キャスタ位置 cm
⑬ ベース長 cm	⑭ 背角度:床から or 座から °		
⑮ レグパイプ絞り <input type="checkbox"/> 無し <input type="checkbox"/> 有り 標準(-7 cm) <input type="checkbox"/> 有り その他(- cm) ※1 cm間隔でご記入ください。			

※注2 フロントパイプを垂直にする場合、フレーム長の指示は不要です

※注4 両ハネ式ステップの対応は不可となります

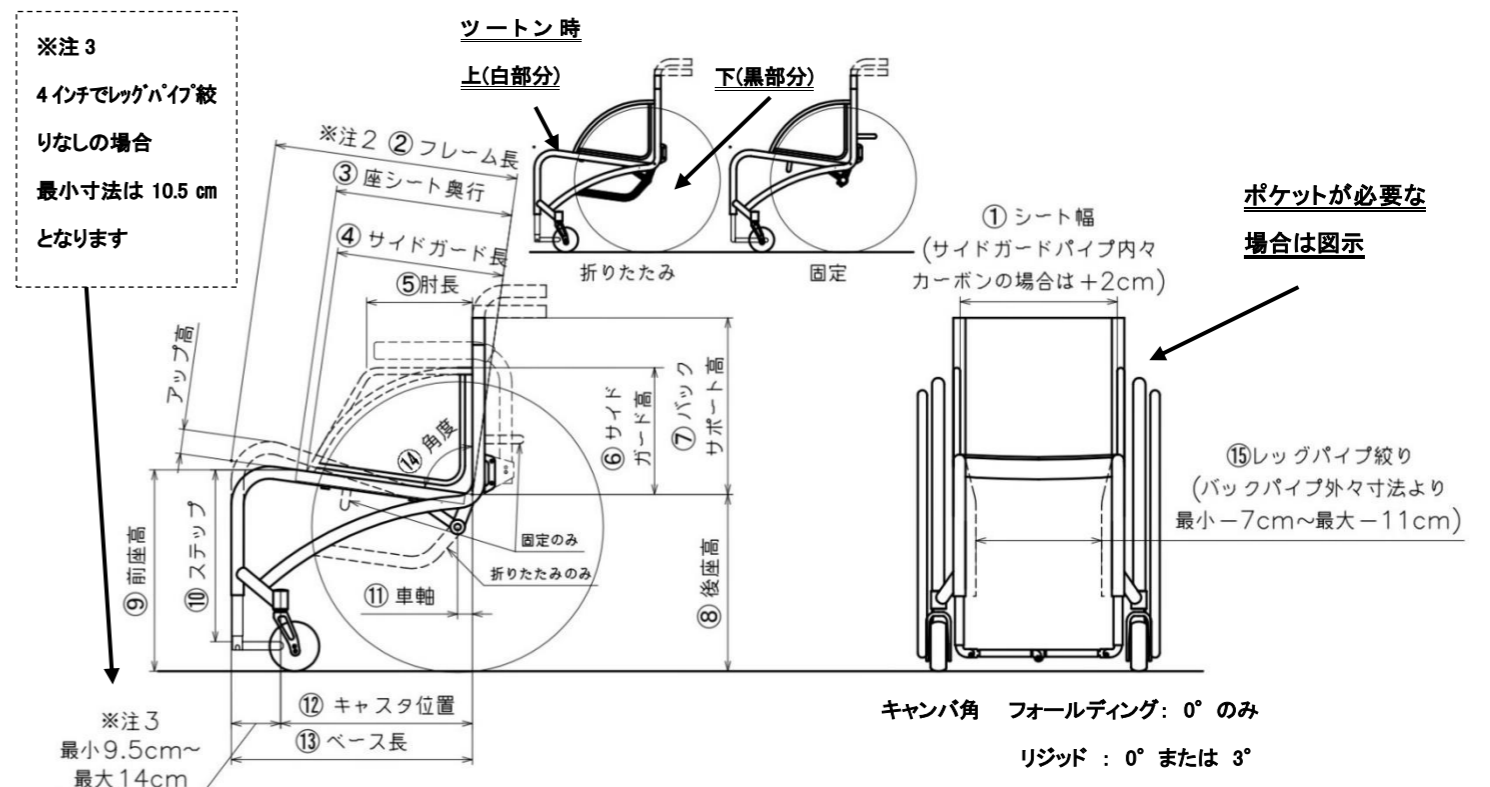

日進医療器株式会社