

EVOLUTION AS-III Shock absorber JWX-2 パッケージ

※全て図面を作成させていただきますのでご了承ください < 発注 ・ 見積り >

発注	ご利用者様氏名	様
	メモ	
担当	様	金額
直送先	TEL - -	

フレーム	<input checked="" type="checkbox"/> リジットタイプのみ	¥426,800
シート幅	() cm 33cm~43cm まで1cmピッチにてご指定下さい。バックパイプ外寸法	¥0
電動ユニット YAMAHA JWX-2	<input checked="" type="checkbox"/> 脱着車輪のみ	¥0
	<input type="checkbox"/> 22 インチ <input type="checkbox"/> 24 インチ	¥0
	<input type="checkbox"/> コーティング無 爪間隔 <input type="checkbox"/> 標準 <input type="checkbox"/> ワイド	¥0
	<input checked="" type="checkbox"/> 分離型 ※一体型は設定不可(後方転倒回避のため)	下記加算済
	<input type="checkbox"/> ニッケル水素バッテリー標準タイヤ・コーティングなし	¥455,020
	<input type="checkbox"/> ニッケル水素バッテリー標準タイヤ・コーティングあり	¥472,910
	<input type="checkbox"/> ニッケル水素バッテリースポーツタイヤ・コーティングなし	¥474,200
	<input type="checkbox"/> ニッケル水素バッテリースポーツタイヤ・コーティングあり	¥492,090
	<input type="checkbox"/> リチウムイオンバッテリー標準タイヤ・コーティングなし	¥519,900
	<input type="checkbox"/> リチウムイオンバッテリー標準タイヤ・コーティングあり	¥537,790
ブレーキ	<input type="checkbox"/> POS [<input type="checkbox"/> パネ無 <input type="checkbox"/> パネ有] ※PD4、PPS は設定不可	¥0
	転倒防止バー <input checked="" type="checkbox"/> モジュラータイプ(YAMAHA 標準)	¥0
	ホイールキャップ <input type="checkbox"/> 黒ベース白色 <input type="checkbox"/> 黒ベースアルミ色 <input type="checkbox"/> 銀ベース白色	¥0
キャスタ	<input checked="" type="checkbox"/> 5 インチクッション ※4 インチクッションは選択不可	¥0
座シート	<input type="checkbox"/> 布張り <input type="checkbox"/> アルミ板	¥0
サイドガード	<input type="checkbox"/> あり <input type="checkbox"/> なし <input type="checkbox"/> アルミ板 <input type="checkbox"/> 布(NM-8) (<input type="checkbox"/> デスク <input type="checkbox"/> タイヤアール)	¥11,000
レッグパイプ絞り	<input type="checkbox"/> 無し <input type="checkbox"/> 有り (背シートパイプ外寸法より、約-8 cm)	¥0
ステップ	<input type="checkbox"/> パイプ式 <input type="checkbox"/> アルミ板溶接	¥0
グリップ	<input type="checkbox"/> なし <input type="checkbox"/> アール <input type="checkbox"/> 直角	¥0
バックサポート	<input type="checkbox"/> 標準 <input type="checkbox"/> JAY・J3 バック () <input type="checkbox"/> アイコンバック ()	都度見積り
クッション	<input type="checkbox"/> オーダー 厚() cm × 幅() cm × 奥行() cm カバー()	都度見積り
	<input type="checkbox"/> JAY クッション <input type="checkbox"/> VARILITE クッション	都度見積り
パーツカラー	<input type="checkbox"/> アルマイト銀 ¥0 <input type="checkbox"/> アルマイト黒 ¥3,600	
個別パーツカラー () 艶消しは別途加算	<input type="checkbox"/> キャスターフォーク ¥2,200 <input type="checkbox"/> アームサポート ¥2,200 <input type="checkbox"/> アームサポートホルダー ¥1,700	
	<input type="checkbox"/> キャスターケースキャップ ¥1,100 <input type="checkbox"/> POS ブレーキ ¥8,300 <input type="checkbox"/> POS ブレーキステー ¥1,700	
	<input type="checkbox"/> キャスターアルホイール ¥2,800 <input type="checkbox"/> 楕円ハントリム ¥4,400 <input type="checkbox"/> フットサポート ¥8,800	
	<input type="checkbox"/> レッグパイプカラー(レッグパイプ下端部) ¥2,200 <input type="checkbox"/> ショックユニットリンク部(座下部) ¥8,800	

秘 Confidential

< 出荷予定日 月 日 >

第4版 2023.02.08

フレームカラー オプション	<input type="checkbox"/> 標準塗装 ()	¥0	
	<input type="checkbox"/> アルマイト ()	¥0	
	<input type="checkbox"/> つや消しアルマイト ()	¥12,800	
	<input type="checkbox"/> プレミアム ()	¥11,500	
	<input type="checkbox"/> マジョーラ ()	¥37,400	
	<input type="checkbox"/> カドワキ ()	都度見積り	
その他	<input type="checkbox"/> パイプアームサポート <input type="checkbox"/> 固定 <input type="checkbox"/> ハネ上げ _____ cm (28cm~32cm、1cmピッチ)	¥12,500	
	<input type="checkbox"/> YAMAHA スポークカバー ※廃盤・取付可否にご注意下さい	都度見積り	
	<input type="checkbox"/> レッグパイプカバー()	¥6,400	
	<input type="checkbox"/> ポケット(1個) ※仕様は下記図面に図示してください (2個目から加算)	¥0	
	<input type="checkbox"/> スマートフラップ(後付け式泥除け) ※アルミサイドガード選択時のみ	¥8,100	
	ドリンクホルダー <input type="checkbox"/> 黒 <input type="checkbox"/> 赤	¥2,500	
	スマートフォンホルダー <input type="checkbox"/> 黒 <input type="checkbox"/> 赤	¥1,800	
	<input type="checkbox"/> ユニバーサルネット	¥6,000	
	<input type="checkbox"/> F キャリヤ	¥8,100	
	<input type="checkbox"/> その他 ()	都度見積り	
<input type="checkbox"/> ファイテンバックサポート(ファイテン(株)とのコラボレーションシートです)	¥13,200		
① キャンバー 0° のみ	② フレーム長 _____ cm	③ 座シート奥行 _____ cm	④ サイドガード長 _____ cm
⑤ 肘長 _____ cm	⑥ サイドガード高 _____ cm	⑦ バックサポート高 _____ cm	⑧ 後座高 _____ cm
⑨ 前座高 _____ cm	⑩ ステップ高 _____ cm	⑪ 車軸前出し _____ cm	⑫ キャスタ位置 _____ cm
⑬ ベース長 _____ cm	⑭ 背角度 <input type="checkbox"/> 床から <input type="checkbox"/> 座から (°)		

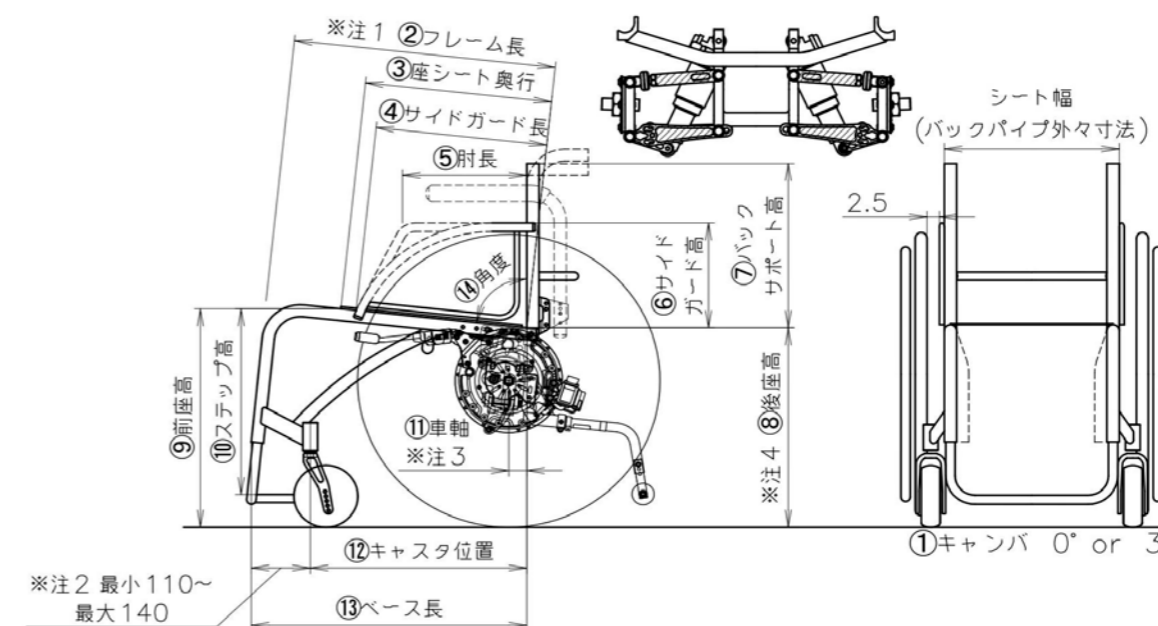

日進医療器株式会社