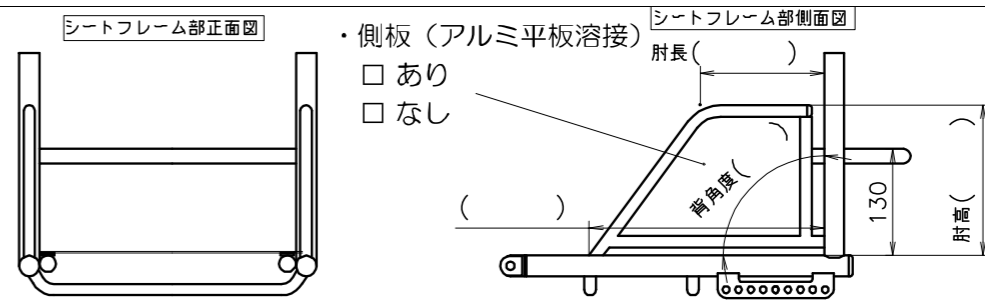
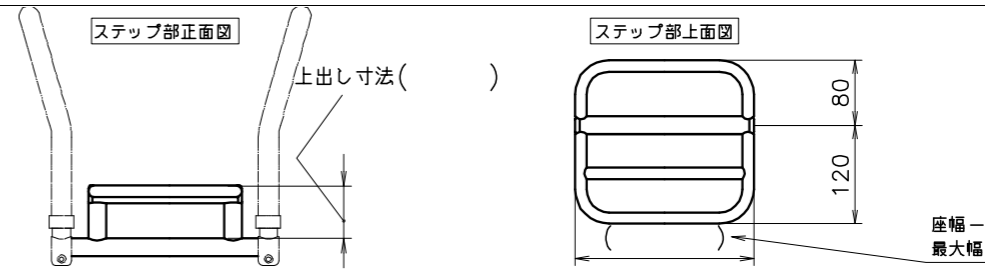
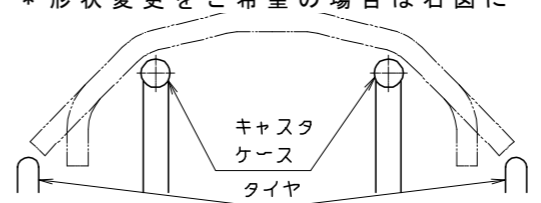

NSB-07 ・ NST-07 発注書 年 月 日 No.

発注	氏名
	住所
	備考
担当者	
納品先	
その他	

フレーム形式	<input type="checkbox"/> NSB-07(バスケット用) <input type="checkbox"/> NST-07(テニス用)			¥313,400
車輪サイズ	<input type="checkbox"/> 24インチ <input type="checkbox"/> 25インチ <input type="checkbox"/> 26インチ <input type="checkbox"/> 700C			¥0
タイヤ	<input type="checkbox"/> 24インチ <input type="checkbox"/> ニュートロンスペックR(バスケット用) <input type="checkbox"/> パナレーサーV1(テニス用) <input type="checkbox"/> V-TRAK			¥0
	<input type="checkbox"/> 25インチ <input type="checkbox"/> ニュートロンスペックR(バスケット用) <input type="checkbox"/> パナレーサーV1(テニス用) <input type="checkbox"/> V-TRAK			
	<input type="checkbox"/> 26インチ <input type="checkbox"/> ニュートロンスペックR(バスケット用) <input type="checkbox"/> パナレーサーV1(テニス用) <input type="checkbox"/> V-TRAK			
	<input type="checkbox"/> 700C <input type="checkbox"/> V-TRAK <input type="checkbox"/> その他()			
ホイール	<input type="checkbox"/> スポーク (各車輪サイズの標準仕様となります)			¥0
ハンドリム間隔	<input type="checkbox"/> 0.5 <input type="checkbox"/> 1.0 <input type="checkbox"/> 1.5 <input type="checkbox"/> 2.0 <input type="checkbox"/> 2.5 <input type="checkbox"/> 3.0 cm *径はφ19のみ			¥0
キャンバ注:1	<input type="checkbox"/> 14° <input type="checkbox"/> 16° <input type="checkbox"/> 18° <input type="checkbox"/> 20°			¥0
レッグパイプ長及び前座高 注:2	<input type="checkbox"/> 前座高40~44cm 出荷時前座高() cm *レッグパイプ長Sサイズ約29cm	<input type="checkbox"/> 前座高44~48cm 出荷時前座高() cm *レッグパイプ長Mサイズ約33cm	<input type="checkbox"/> 前座高48~52cm 出荷時前座高() cm *レッグパイプ長Lサイズ約37cm	¥0
	後座高注:2 () cm *後座高の最低高さは、24インチの場合は36cm以上 25インチの場合は37cm以上 26インチの場合は40cm以上 700Cの場合は41cm以上必要			¥0
	シートフレーム長及びシート奥行	<input type="checkbox"/> 座シート長28~32cm 出荷時シート奥行き() cm ※シートフレーム長Sサイズ訳30cm	<input type="checkbox"/> 座シート長32~36cm 出荷時シート奥行き() cm ※シートフレーム長Sサイズ訳34cm	<input type="checkbox"/> 座シート長32~40cm 出荷時シート奥行き() cm ※シートフレーム長Sサイズ訳38cm
バックサポート長	() cm *18cm以上必要です			¥0
バックサポート角度	(座から) ° *63° ~99° まで3° 刻みで調整可能 注:3			¥0
ベースフレーム長	<input type="checkbox"/> S=39 <input type="checkbox"/> M=43 <input type="checkbox"/> L=46 cm			¥0
車軸位置	<input type="checkbox"/> -6.0 <input type="checkbox"/> -7.5 <input type="checkbox"/> -9.0 <input type="checkbox"/> -10.5 <input type="checkbox"/> -12.0 <input type="checkbox"/> -13.5 <input type="checkbox"/> -15.0 <input type="checkbox"/> -16.5 <input type="checkbox"/> -18.0 *-6cm~-18cmまで1.5cm刻みで調整可能			¥0
シート幅	<input type="checkbox"/> 30 <input type="checkbox"/> 32 <input type="checkbox"/> 34 <input type="checkbox"/> 36 <input type="checkbox"/> 38 <input type="checkbox"/> 40 (バックサポートパイプ内寸法です)			¥0
ステップ高注:4	(床から) cm *ステップ上面が床面より10cm以上ある場合はステップ部のみオーダー対応となります			¥0
バックシートカラー	<input type="checkbox"/> CORE-8 <input type="checkbox"/> NM-8			¥0
フレームカラー	<input type="checkbox"/> パールイエロー <input type="checkbox"/> ビビットオレンジ <input type="checkbox"/> フォーミュラーレッド <input type="checkbox"/> ベーシックブルー			¥0
	<input type="checkbox"/> ライトブルーパール <input type="checkbox"/> ブルーグリーン <input type="checkbox"/> フォレストグリーン <input type="checkbox"/> プリティピンク			
	<input type="checkbox"/> プリティパープル <input type="checkbox"/> アプリコットピンク <input type="checkbox"/> シュガーブルー <input type="checkbox"/> シュガーグリーン			
	<input type="checkbox"/> シュガーピンク <input type="checkbox"/> スプリームホワイト <input type="checkbox"/> スーパーホワイト <input type="checkbox"/> シュガーグリーン			
レッグパイプカバー	標準装備			¥0
バックガード	標準装備			
レッグベルト	標準装備			
座シートマジック	座シート表面にマジック等をご希望の場合、右上図に寸法指示をお願いします。			

オプション	 <p>・側板(アルミ平板溶接) <input type="checkbox"/>あり <input type="checkbox"/>なし</p> <p>*背角度調整はできません</p>	加算額	
サイドガード付シートフレーム		¥30,000	
オーダーステップ	 <p>*ステップ高を床より10cm以上、上に設定する場合に使用します。</p> <p>*角度調整機能付</p> <p>座幅-10cmが最大幅となります</p>	¥12,100	
SPINERGY LIGHT EXSTREAM	<input type="checkbox"/> 24インチ <input type="checkbox"/> 25インチ <input type="checkbox"/> 26インチ <input type="checkbox"/> 700C	<input type="checkbox"/> 黄 <input type="checkbox"/> 青 <input type="checkbox"/> 黒	¥88,000
フレームカラー特	マジョーラ <input type="checkbox"/> マッターホルン <input type="checkbox"/> マッキンリー <input type="checkbox"/> アンドロメダ <input type="checkbox"/> マゼラン <input type="checkbox"/> トラペジウム		¥37,400
	PREMIUM COLOUR <input type="checkbox"/> プレミアムブルー <input type="checkbox"/> プレミアムレッド <input type="checkbox"/> プレミアムピンク		¥11,500
	KADOWAKI ()		都度見積り
スポークカバー	<input type="checkbox"/>		¥18,000
ゼッケン	<input type="checkbox"/>		¥0
リアネット	<input type="checkbox"/>		¥4,400
クッション	<input type="checkbox"/> 厚() cm X 幅() cm X 奥() cm		都度見積り
リアキャスタースタビライザー	<input type="checkbox"/> *座面高や車軸位置の変更に制限があります。調整シロは各約6cm程度となります		¥16,500
バンパー溶接固定及び形状の変更	<input type="checkbox"/> *バンパーの高さ変更が不可となるため、車輪キャンバ角度の調整ができなくなります。 *形状変更をご希望の場合は右図にバンパー形状の詳細を記入願います。		¥0
その他			

注:1 出荷時の状態からキャンバの設定を変更する場合は別途部品が必要となります 最寄の販売店へご相談ください
 注:2 前座高/後座高/車軸位置寸法はそれぞれの設定条件により指定寸法から若干の誤差が生じる場合があります
 注:3 サイドガード無しの設定のみとなります
 注:4 ステップは角度調整機能つきです 出荷時は床と平行の状態でお届けとなります
 注:5 バンパー高はキャンバ角度及び使用車輪により9cm±0.5cmの間で変化します

