

貴社名	ユーザー名	様	金額	円
ご担当者	直送先	様		

フレーム	ZEK'S フレーム本体 ※フリーロックスイッチは基本、外側取付	¥308,000	
車輪	着脱軸のみ □22インチ 25-501のみ ※22×1-3/8は不可 NBK車輪(ハブ、リム、スポーク全て黒色)	¥0	
	□スポークシルバー	¥0	
	タイヤ 25-501 □パナレーサーニュートンスペックS(グレー)	¥0	
	25-501 □IRCエクセレーサー	OPEN	
ノーパンク ※ハブリマ不可	□エアリー	¥15,400	
	□リペアムゲル	¥13,200	
ハンドリム	□ステンレス(φ) 間隔(cm)	¥0	
	□ビニールコーティング φ19用 間隔(cm)	¥15,400	
	□ハードアルマイトφ19 間隔 □1.5cm □2.5cm	¥11,000	
ブレーキ	□PD4ブレーキ □PD3ブレーキ □PPSブレーキ ※PPSブレーキ選択時はフリーロックスイッチが内側取付に変更	¥0	
	□延長棒(□+10cm □+18cm)(□両方 □右 □左) ※PD4は取付不可	OPEN	
キャスター ※リアキャスタは3インチのみ	フォーク □標準(アルミフォーク)	¥0	
	ホイール	□4インチクッション □4インチ幅広	¥0
		□アルミキャスタホイール4インチクッション □アルミキャスタホイール4インチ幅広	¥10,200
		□4インチライトニングホイール	¥4,900
押し手	□押し手なし ※樹脂製幅決めは標準装備となります	¥0	
	□押し手あり 特記事項にご記入ください(形状・寸法明記)	OPEN	
サイドガード オプション ※形状選択	□なし □あり ※ありの場合は下記より形状と材質を選択してください。	¥0	
	形状 ※右記より1項目選択	¥0	
	□フェンダー付きカーボン調樹脂サイドガード(タイヤアール形状) ※上記サイドガード選択時、フリーロックスイッチは内側になります	¥0	
	□カーボン(泥除け付)(タイヤアール形状) ※上記サイドガード選択時、フリーロックスイッチは内側になります	¥30,800	
材質	□タイヤアール □アールデスク ※ボルト止めになります	¥20,400	
	□布(NM-8)	¥0	
フットサポート	□アルミサイドガード(□黒 □フレーム同色) ※アルミサイドガードはフレームの外付けとなります	¥5,500	
	□中折れ式プレート※角度可変 □両側ハネ上げプレート※角度可変	¥0	
	□片折れ式プレート ※受注生産	¥2,200	

各種寸法

シート幅 □30 □32 □34 □36 □38 □40	
シート奥行 □38 ※車軸前出し □136mm □116mm選択 □40 ※車軸前出し 136mmのみ	バックサポート高 □30 □32 □34 □36 □38 □40
フットサポート高(cm) 30cm~40cm・1cmピッチ	バックサポート角度 □84° □87° □90° □93° □96°

●前座×後座高寸法設定表 希望寸法の○を塗りつぶしてください

前座高	後座高	36cm	38cm	40cm
41cm		○	○	×
43cm		×	○	○
45cm		×	×	○

※前後座の設定により前輪キャスターのUP量が
変わります。
前座 41cm、後座 36cmの時は約9cmUP
前座 45cm、後座 40cmの時は約8cmUP

※必須 補装具申請 □あり □なし

フレーム カラー	カラーアルマイト	□銀(銀のみ¥0) □黒 □赤 □藍 □青 □紫 □金 □桃	¥5,500
	つや消し加工アルマイト	□銀 □黒 □赤 □藍 □青 □紫 □金 □桃	¥11,000
	塗装	□パールイエロー □ビビッドオレンジ □フォーミュラーレッド □ベーシックブルー □ライトブルーパール □ブルーグリーン □フォレストグリーン □プリティピンク □プリティパープル □シュガーブルー □シュガーグリーン □シュガーピンク □スプリームホワイト □スーパーホワイト □シルバーメタリック □ガンメタ □グラナダブラック □アプリコットピンク	¥0
		PREMIUM COLOR	□プレミアムブルー □プレミアムレッド □プレミアムピンク
MAZIORA COLOR		□アンドロメダ □マゼラン □トラペジウム □マッキンリー □マッターホルン	¥37,400
	KADOWAKI	パウダーコーティング - クラス 1・2・3・4	都度見積
その他	□パイプアームサポート	□跳ね上げ □固定 高さ(□24 □25 □26 □27 □28 □29 □30 □31) 注) バックサポート高30cmの時は29・30・31cmは不可 バックサポート高32cmの時は31cmは不可	¥12,500
	□パイプアームサポートカバー φ35		¥5,500
	□レッグパイプカバー		¥6,400
	□クッション 厚(cm) ×幅(cm) ×奥行(cm) ※座シート メスマジック・折りたたみベルトは標準装備		都度見積
	□YAMAHAスポークカバー()		都度見積
特記事項			

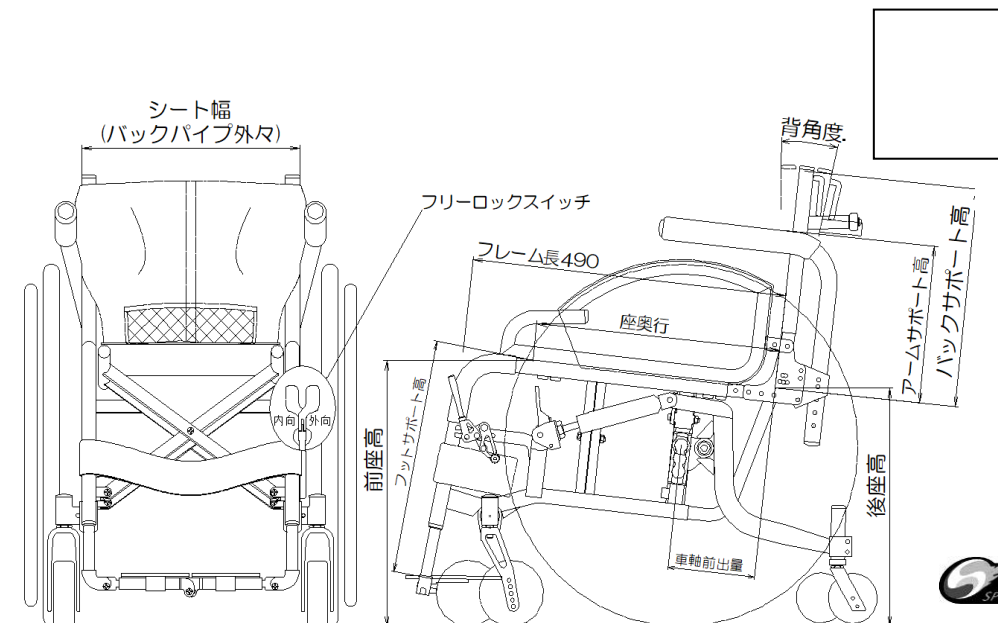

※ポケット図
箱フタマジック以外の
場合ご記入下さい。

※背シート不要の場合
□背アウターなし
□背インナーなし
□ポケットシートなし

標準価格	円
オプション	円
合計	円